

INSTRUCTIONS D'ASSEMBLAGE

« SANSONE » doit être vissé sur un point rigide du châssis. Nous conseillons d'utiliser des vis ou des chevilles dont l'épaisseur de la tête, y compris une rondelle éventuelle, ne soit pas supérieure à 5 mm. Insérer les vis du bas vers le haut et serrer avec des écrous autofreinés.

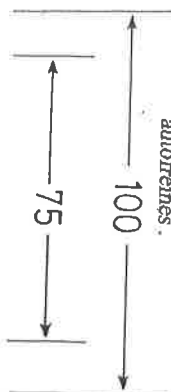

ECARTEMENT DE PERÇAGE

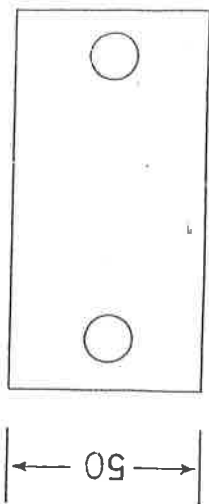

AVERTISSEMENTS

- Vérifier, avant le départ, d'avoir complètement levé « SANSONE ».
- Contrôler périodiquement le bon serrage du boulon d'articulation du vérin.
- Pour garantir un fonctionnement parfait et durable, nous conseillons d'utiliser « SANSONE » uniquement en tant que vérin de stationnement après avoir nivelé le véhicule et non pas comme moyen de levage.

SANSONE

LE SEUL VERIN DE STATIONNEMENT
VRAIMENT RAPIDE ET SUR

« SANSONE » est un véritable 'concentre' d'innovation.
Son emploi simple ainsi que sa très bonne résistance en toutes conditions le rendent unique.

« SANSONE »
employé
par les
meilleurs
fabricants

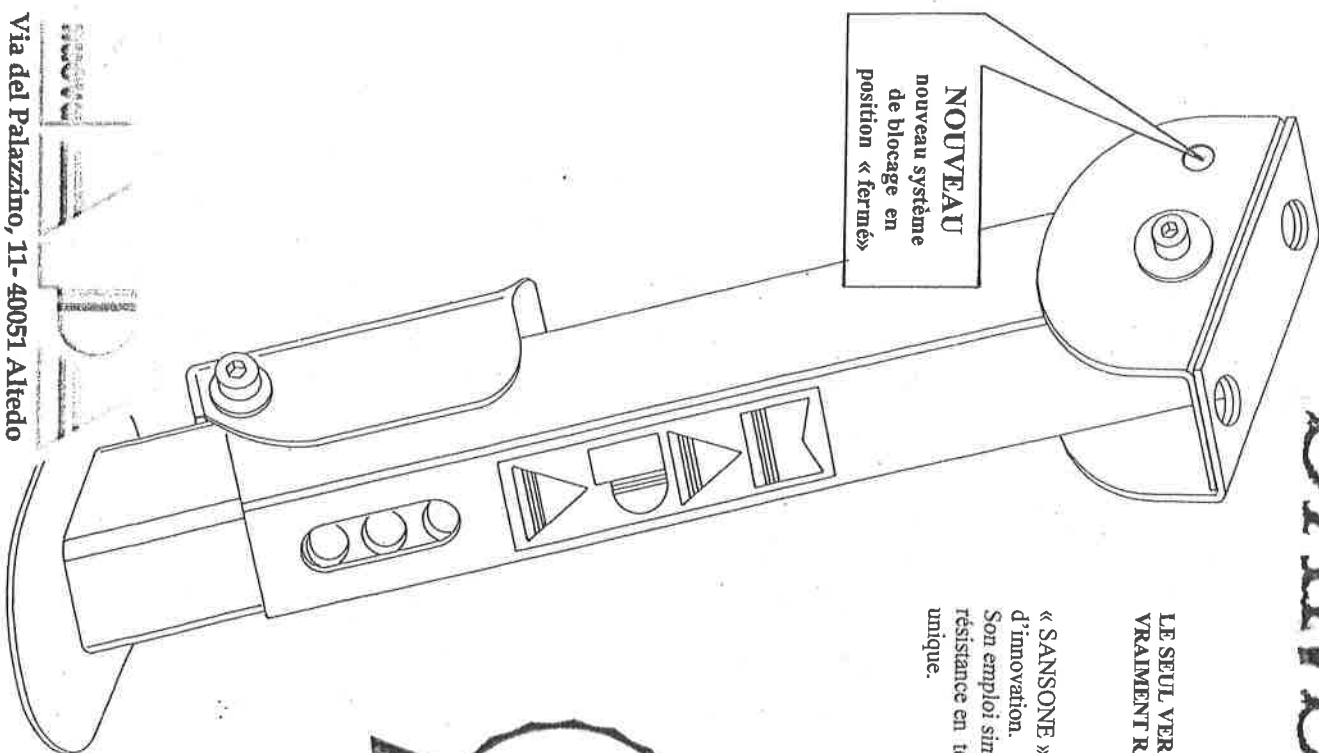

Via del Palazzino, 11- 40051 Alfedo
tel. 051/875842 - fax 051/6608130
HTTP / www.nuovamapa.com
e-mail uff.comm@nuovamapa.com

DESCRIPTION

« SANSONE » a été conçu pour stationner des camping-cars, roulotte, etc. d'une manière rapide et sûre.

Il est prêt à l'utilisation en très peu de temps et il est possible de le ramener en position de repos sans avoir recours à des outils ou autre.

« SANSONE » est disponible en trois modèles :
 mini : hauteur mini 27 cm – maxi 38 cm
 court : hauteur mini 35 cm – maxi 48 cm
 long : hauteur mini 49 cm – maxi 61,5 cm

Appuyer sur le bouton de sécurité, saisir « SANSONE » et le faire tourner vers l'extérieur du moyen jusqu'en butée (fig.2).

CARACTERISTIQUES TECHNIQUES

« SANSONE » est réalisé en acier très épais, entièrement zingué. Sa denture particulière (fig.1) assure à chaque déclenchement une fixation exceptionnelle en toutes conditions.

Grâce au retour automatique de la partie mobile, « SANSONE » revient en position de repos très rapidement en appuyant tout simplement sur le levier à la main sans utiliser d'outils.

Tous les points soumis à un effort important, comme les orifices de mise en tension, sont renforcés de façon à éviter toute déformation.

Le cavalier d'articulation, entièrement fixé au moyen de douilles, a une double épaisseur sur les points de fixation.

Appuyer sur le levier et faire descendre la partie mobile jusqu'au sol en la relâchant uniquement lorsqu'elle est descendue complètement.

En cas de terrains souples ou sableux, positionner une entretoise rigide entre la partie mobile et le sol (fig.3).

Introduire le levier de mise en tension dans la fente et vérifier son introduction dans le trou arrière (fig.4).
 Presser le levier vers le bas et répéter l'opération jusqu'à atteindre la stabilité souhaitée.

Pour déclencher « SANSONE », il suffit d'appuyer sur le levier (fig.5).
 La partie mobile reviendra automatiquement. Faire tourner « SANSONE » vers l'intérieur.

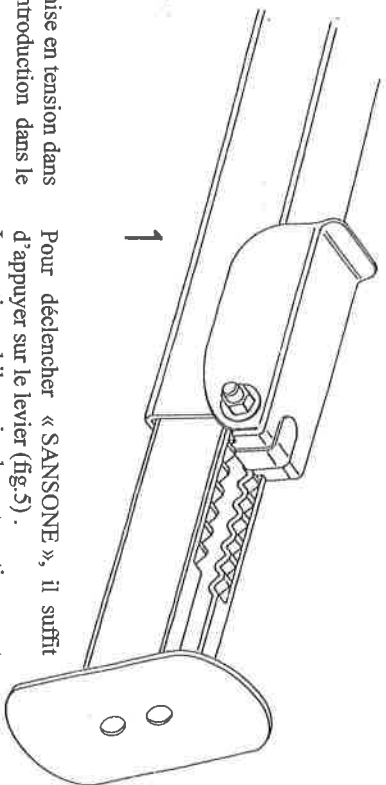

1

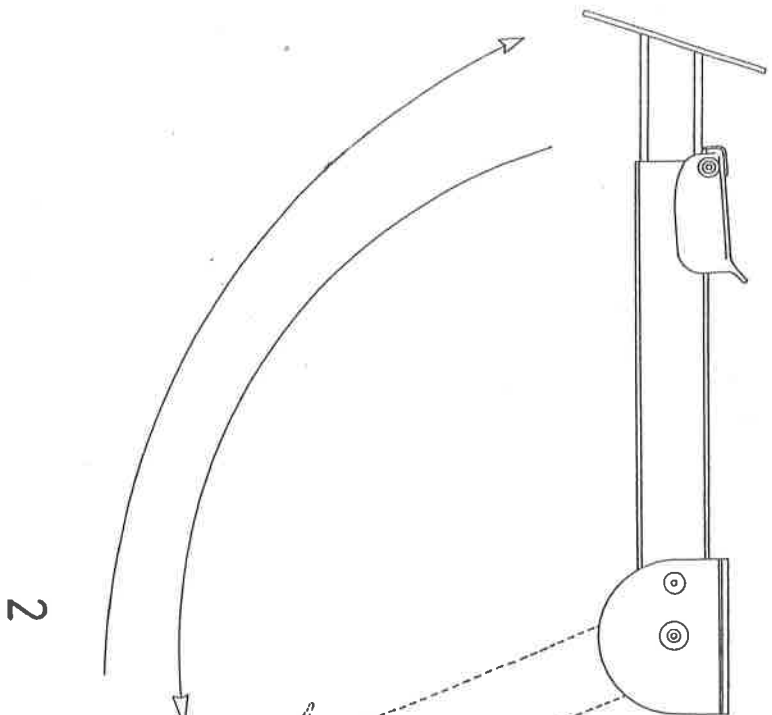

2

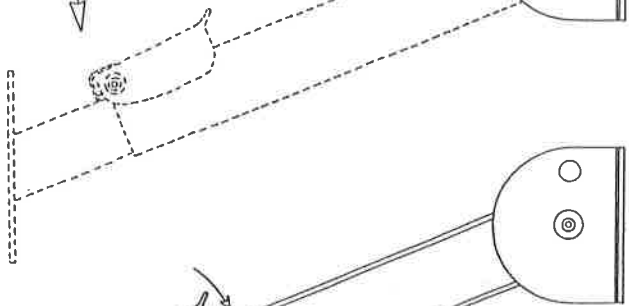

3

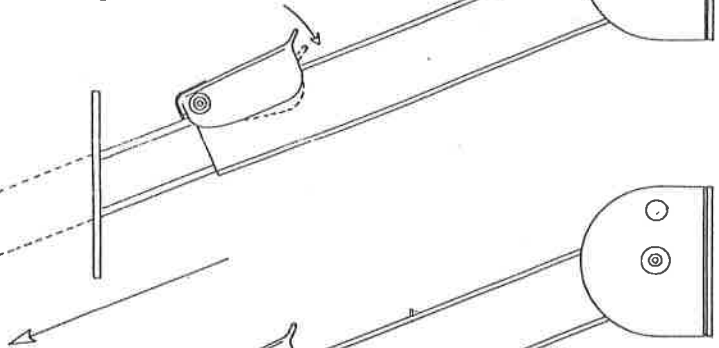

4

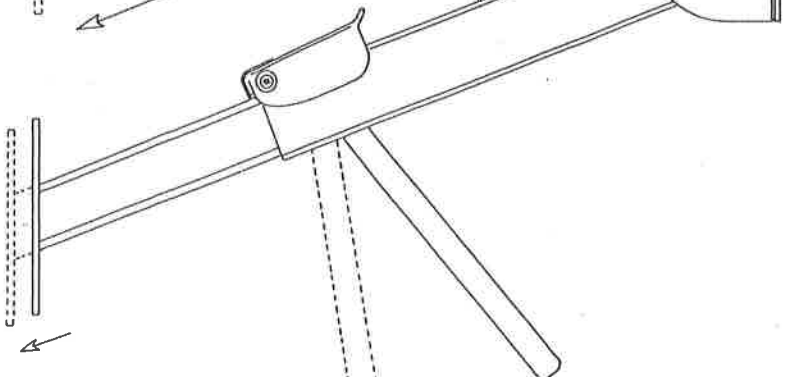

5

