



NOTICE DE MONTAGE ATTELAGE FORD FIESTA

N° CE : e11*94/20*2233*00



BOISNIER SAS

REF.: 05186

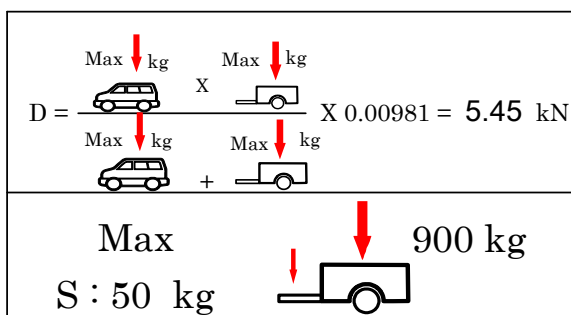

REF.: 05186

Démontage pare chocs :
Trous à réaliser :

NON
NON

Découpe :
Découpe visible :

OUI





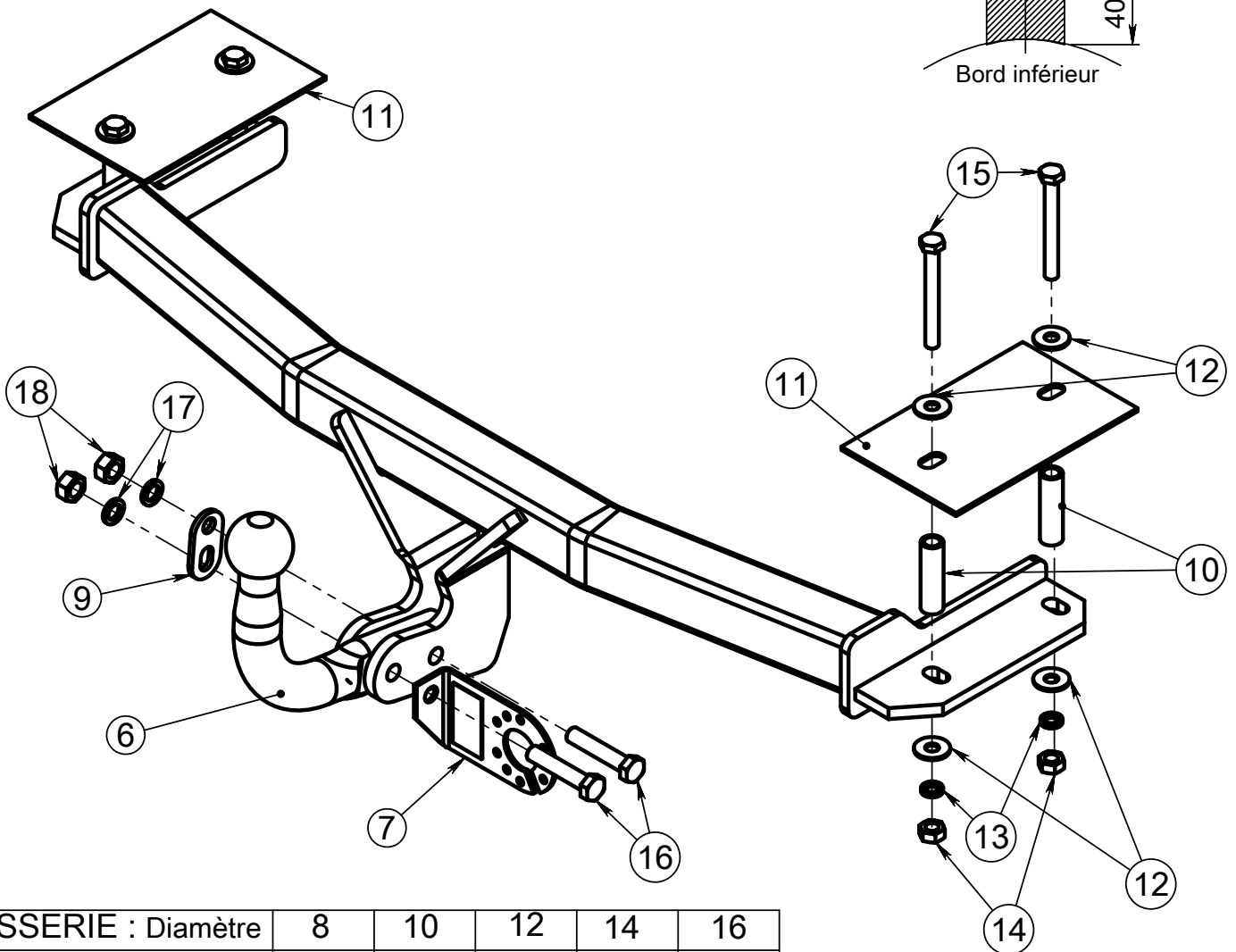

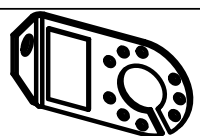

- Soulever la moquette du coffre et tirer les 4 pastilles en métal situées au niveau des longerons.
- Démontez les supports du pot silencieux.
- Repérez les 4 points de fixation de l'attelage sur les longerons du véhicule et retirez l'enduit de protection.
- Appliquez de la peinture anticorrosion aux endroits où l'enduit a été enlevé.
- Positionnez depuis le coffre les contreplaques.
- Introduisez la ferrure sous le véhicule et la solidarisez avec la visserie fournie conformément au schéma ci-contre.
- Effectuez si besoin la découpe du pare-chocs suivant le schéma ci-contre.
- Bloquez toute la visserie (voir tableau des couples de serrage).
- Ajustez le support du pot pour libérer le passage de l'écrou M10.

Visserie identique à côté droit

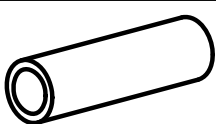
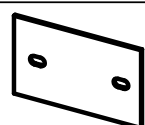

VISSERIE : Diamètre	8	10	12	14	16
Couple de serrage C.L 8.8	2.3	4.5	8.0	13.0	19.0
Couple de serrage C.L 10.9	3.2	6.5	11.0	17.5	27.0

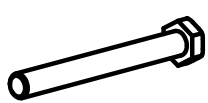
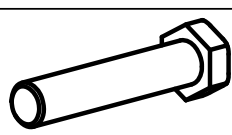
REF.: 05186

Schéma	Rep.	Qté.	DESIGNATION	CODE
	6	1	ROTULE COL DE CYGNE	001020
	7	1	Prise pliée inversée	PRISE PLIEE INV
	8	1	ANNEAU DE SECURITE	958000
	9	4	Entretoise 12x17x60	950053
	10	2	CONTRE PLAQUE	8518650
	11	8	rondelle 10,5x27x2 NFE 25-513	700.34.10530025
	12	4	rondelle GROWER M10 DIN128A zn	700.20.10
	13	4	écrou H DIN 934 M10	700.22.10
	14	2	écrou H DIN 934 M12	700.22.12
	15	4	vis DIN 931 M10x90 zn	700.00.10090
	16	2	vis DIN 931 M12x60 zn	700.00.12060
	17	2	rondelle GROWER M12 DIN128A zn	700.20.12

